

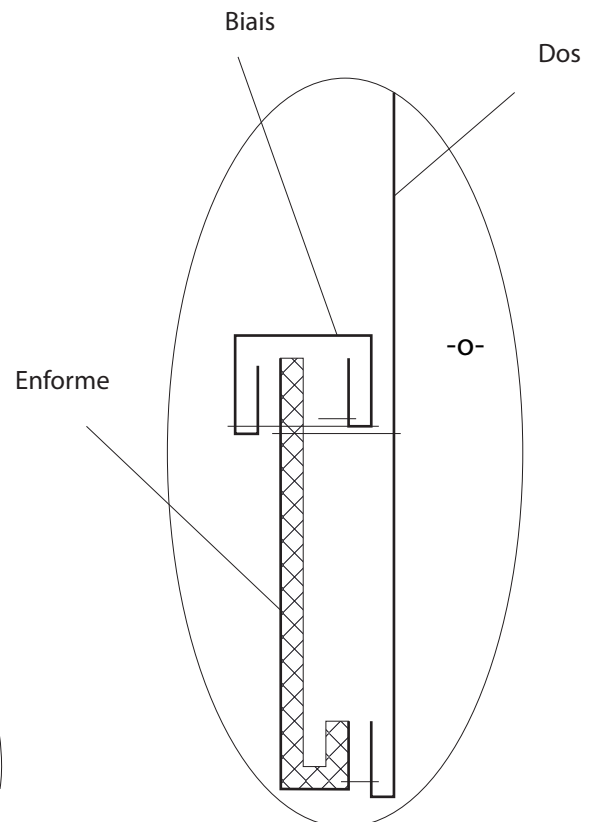

Voir détail spécifique milieu dos

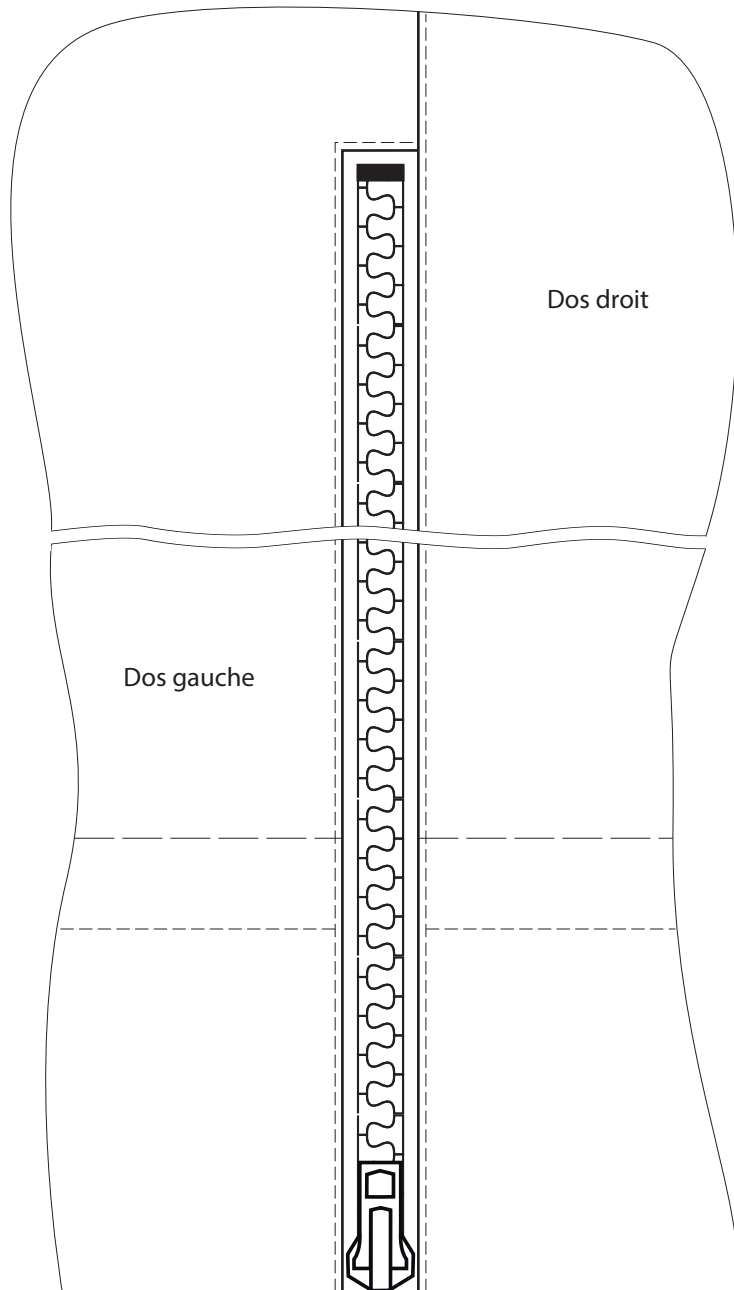

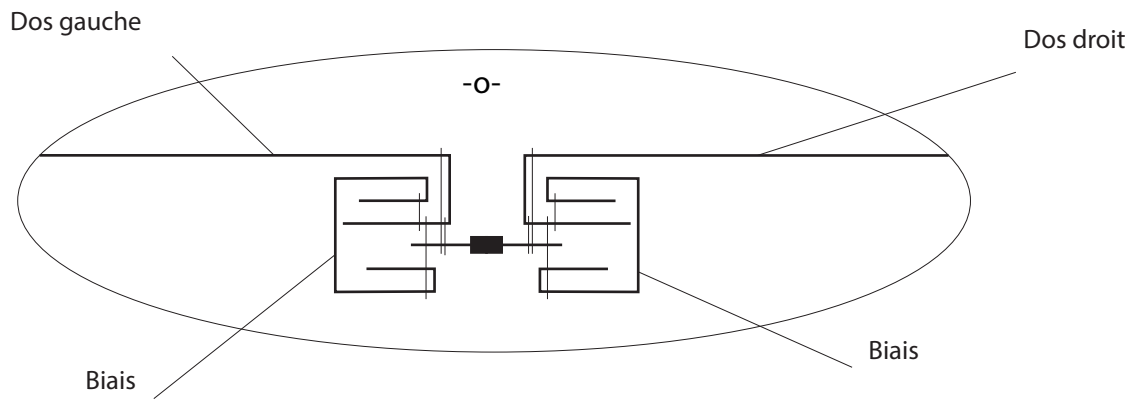

N°	Opérations	Renseignements techniques
1	<p>Passer un fil plat à l'emplacement de la fermeture à glissière sur le dos gauche.</p> <p>Passer fil plat sur le milieu dos droit.</p> <p> LES MESURES PEUVENT VARIER EN FONCTION DU MODELE DE FERMETURE A GLISSIERE.</p>	
	<p>Passer un fil plat sur les deux côtés de la fermeture à glissière.</p>	
2	<p>Ajuster, piquer fermeture à glissière sur dos gauche.</p>	 <p>Fil plat fermeture à glissière sur fil plat dos gauche. Commencer 2mm plus haut que l'arrêt sup. Arrêter à l'arrêt inf. de la fermeture à glissière.</p>

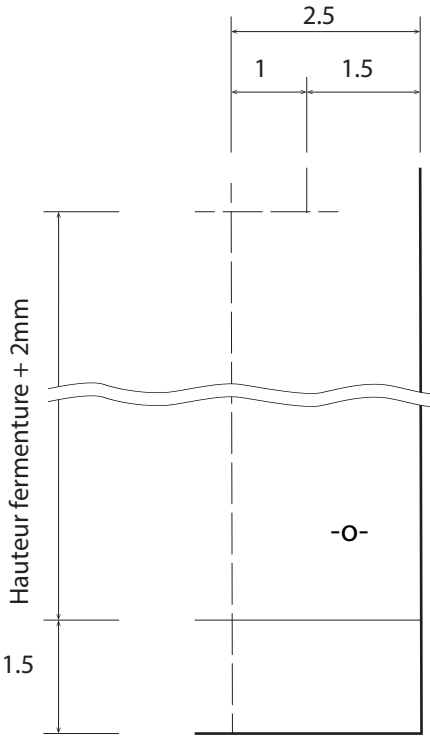
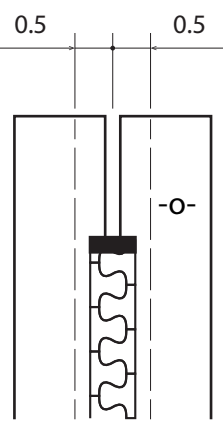
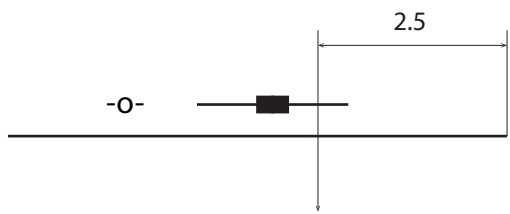
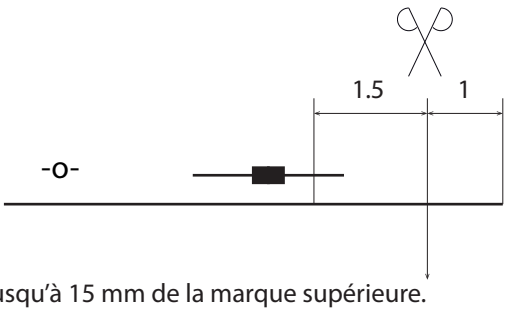
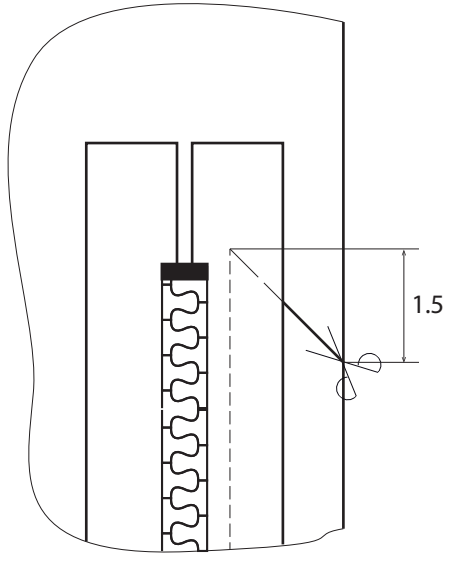
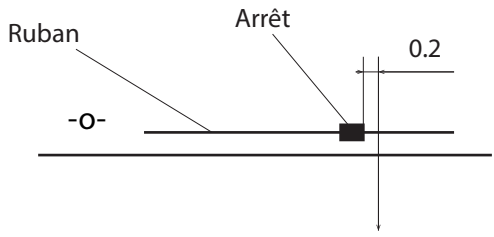
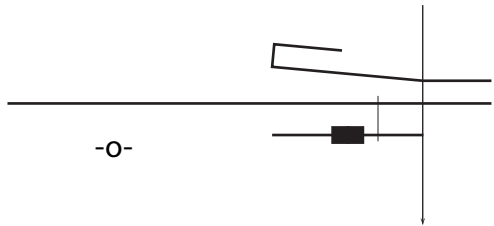
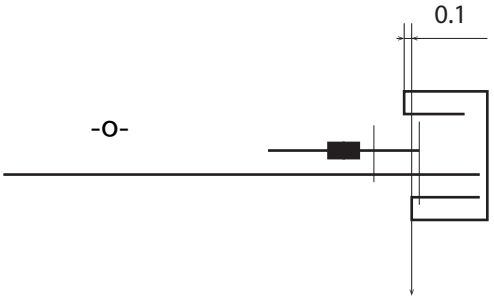
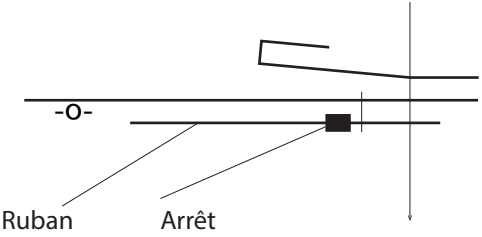
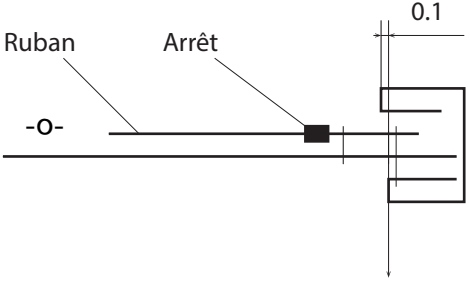
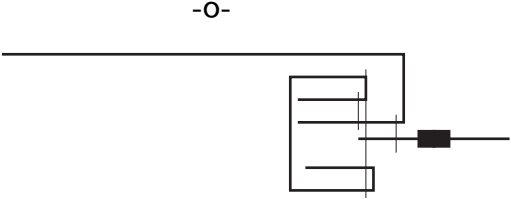
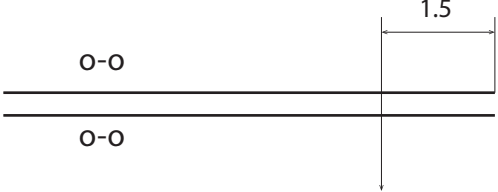

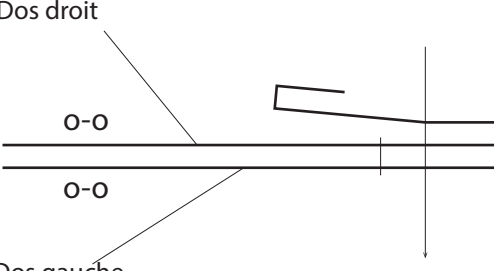
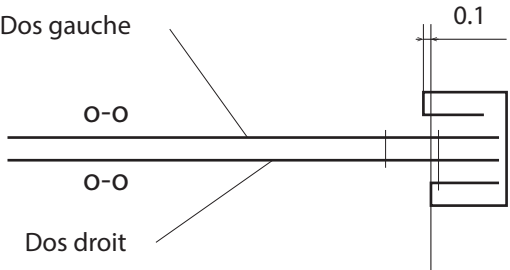
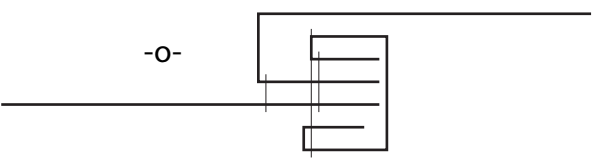
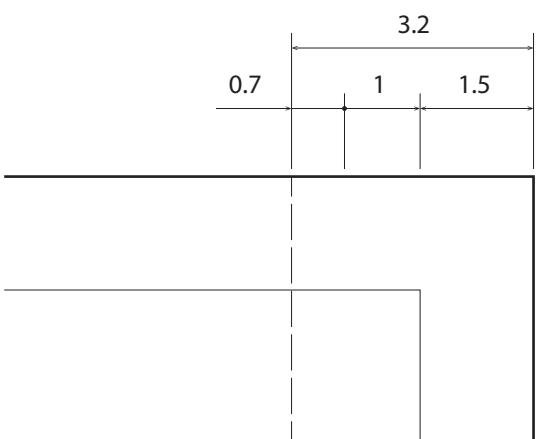
N°	Opérations	Renseignements techniques
3	Recouper valeur de couture.	 <p>Jusqu'à 15 mm de la marque supérieure.</p>
	Cranter dans l'angle.	 <p>Uniquement le tissu.</p>
4	Ajuster, piquer le haut du ruban.	
5	Ajuster piquer biais sur le côté du ruban.	<p>Dans la pliure du biais jusqu'à 5 cm de l'ourlet.</p> 

N°	Opérations	Renseignements techniques
6	Rabattre et surpiquer biais.	
7	Ajuster piquer biais sur le haut du ruban.	<p data-bbox="922 622 1414 685">Dans la pliure du biais en formant un rempli côté biais.</p> 
8	Rabattre et surpiquer biais sur le haut du ruban.	
9	Repasser en dégageant la fermeture à glissière.	
10	Ajuster, piquer milieu dos.	<p data-bbox="914 1776 1374 1809">En continuant sur la fermeture à glissière.</p> 

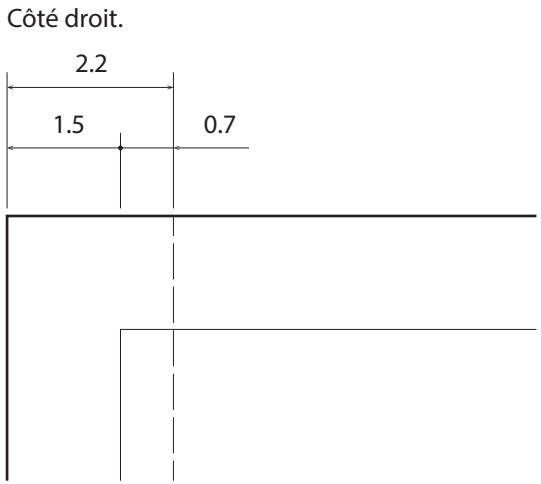
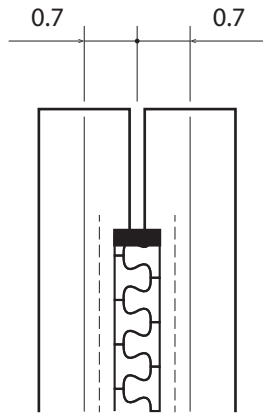
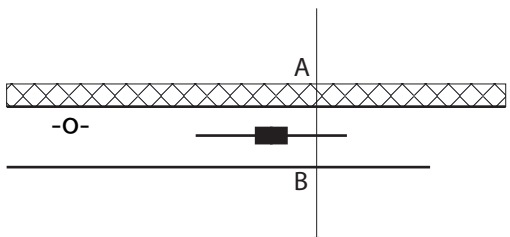
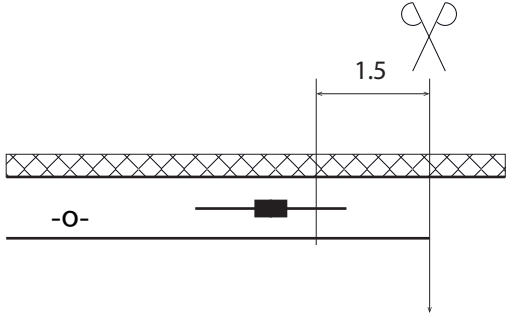

N°	Opérations	Renseignements techniques
11	Ajuster, piquer biais au milieu dos.	<p>Dos droit</p>  <p>Dos gauche</p> <p>Dans la pliure du biais et en prolongeant le long de la fermeture à glissière et jusqu'à 5 cm de l'ourlet.</p>
12	Rabattre et surpiquer biais au milieu dos.	<p>Dos gauche</p>  <p>Dos droit</p>
13	Repasser milieu dos et dégager la fermeture à glissière.	<p>Couché vers le dos droit.</p> 
14	Tracer la marque du milieu dos déplacé sur enforme d'ourlet. LIGNE A	<p>Côté gauche.</p> 

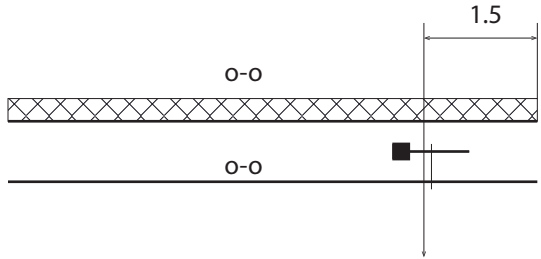
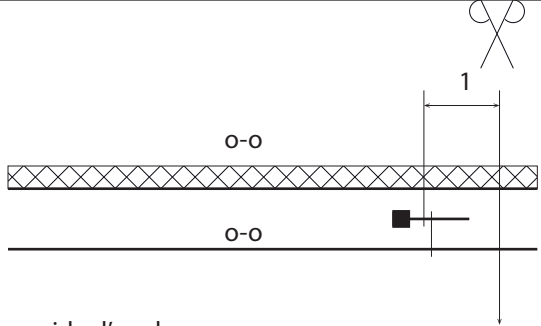
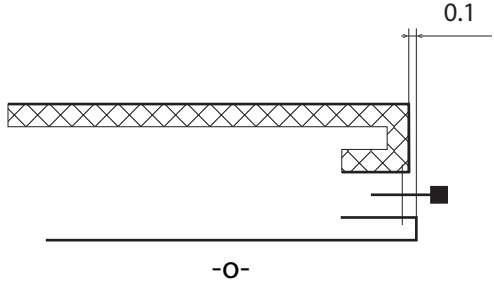
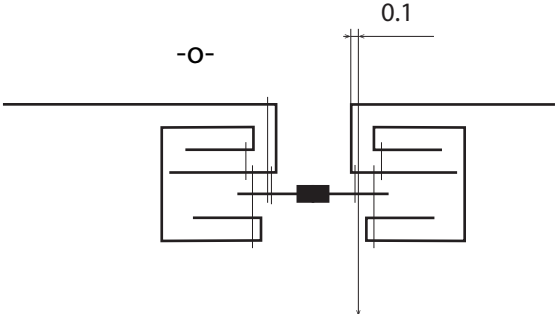
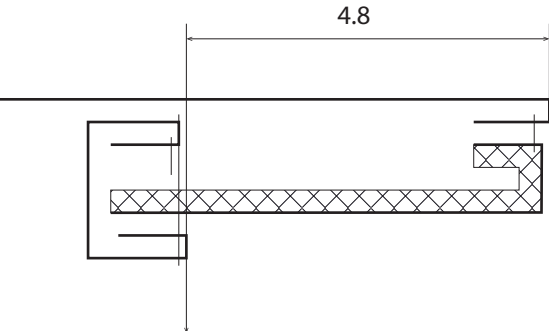

N°	Opérations	Renseignements techniques
		<p>Côté droit.</p> 
15	Tracer la marque du milieu dos déplacé sur les deux côtés de la fermeture à glissière. LIGNE B	
16	Ajuster, piquer ligne A sur ligne B.	
17	Recouper VC de l'enforme.	
18	Plier l' -O- de l'enforme sur l' -O- du vêtement.	<p>Sur le milieu dos</p> 

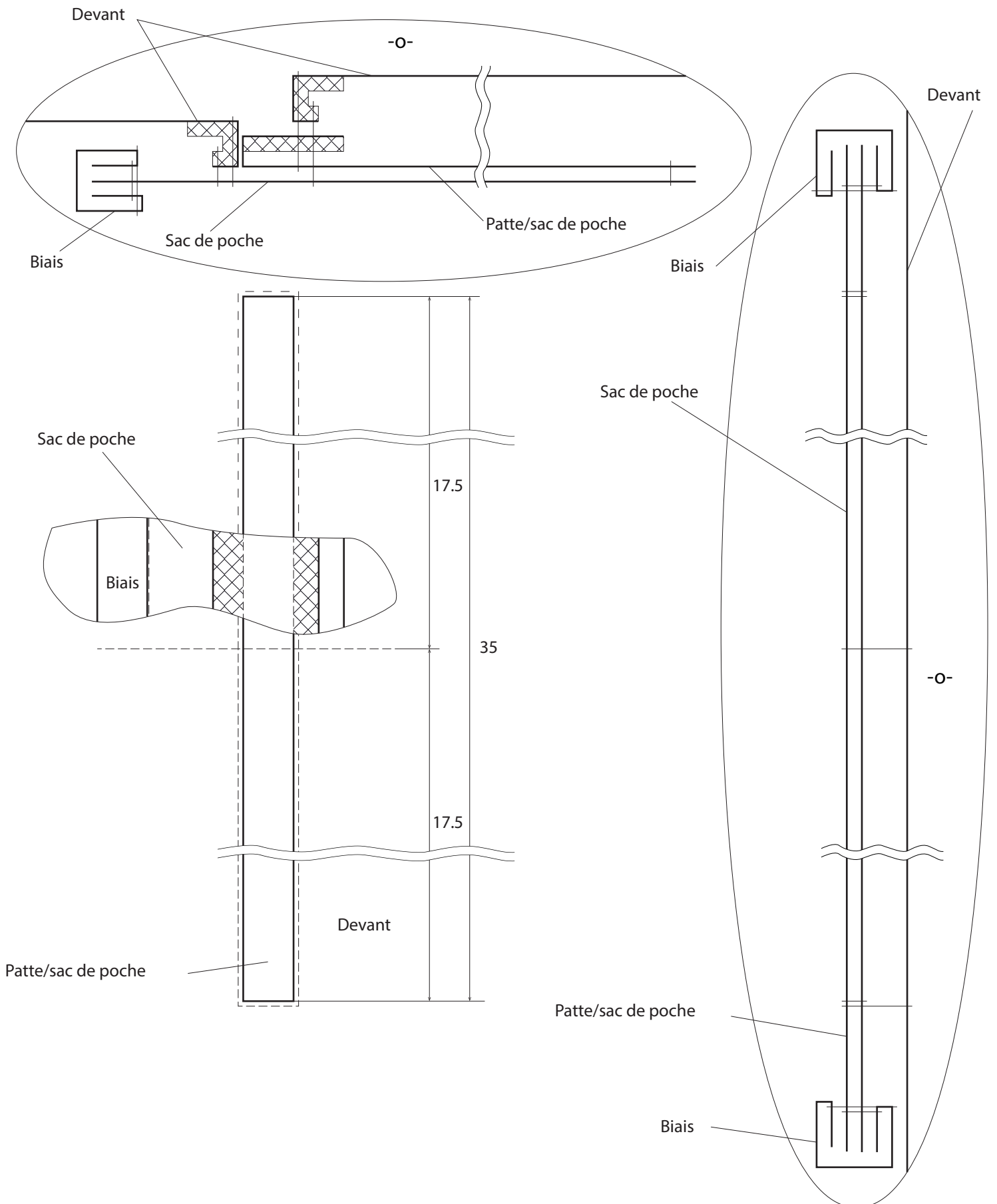
N°	Opérations	Renseignements techniques
19	Ajuster piquer l'enforme sur l'ourlet vêtement.	
20	Recouper le VC.	 <p>Sans vider l'angle.</p>
21	Retourner sur l' -O- .	
22	Repasser.	
23	Surpiquer milieu dos.	
24	Surpiquer ourlet.	
25	Repasser.	

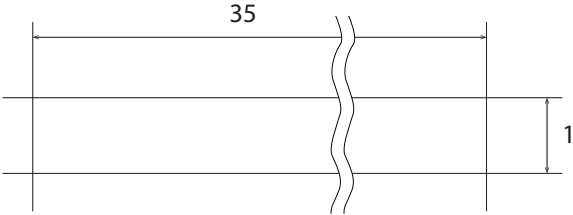
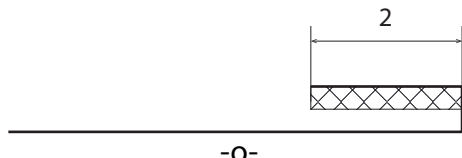

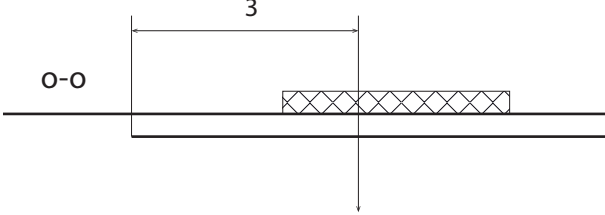
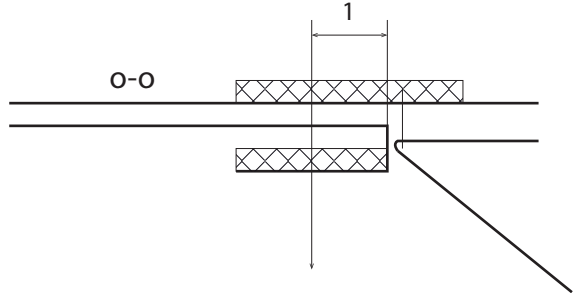
N°	Opérations	Renseignements techniques
1	Marquer emplacement poche.	 <p>Sur -o- et sur o-o</p>
2	Préformer patte/sac de poche.	 <p>-o-</p>
3	Marquer patte.	 <p>-o-</p>
4	Ajuster, piquer sac de poche sur ligne vers le sous bras.	 <p>o-o</p>
5	Refouler sac de poche.	
6	Ajuster, piquer patte/sac de poche sur ligne vers le milieu devant.	 <p>o-o</p>
7	Contrôler.	<p>Hauteur patte = distance entre les 2 piqures. La hauteur patte peut être légèrement supérieure à l'écart entre les piqures, tolérance de 1mm.</p>

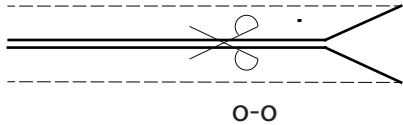
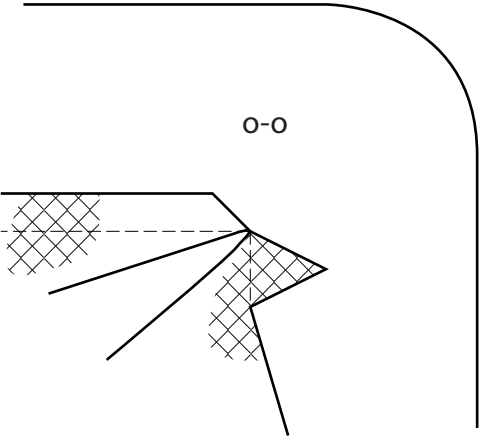
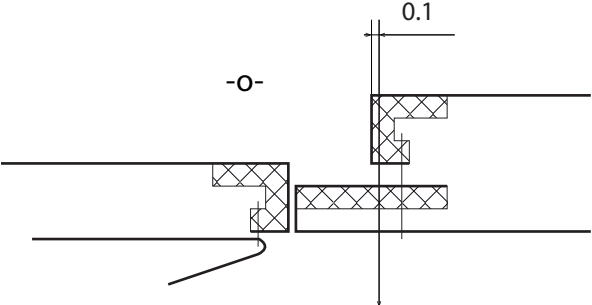
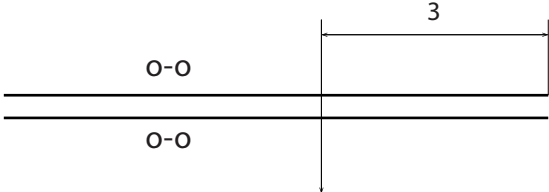
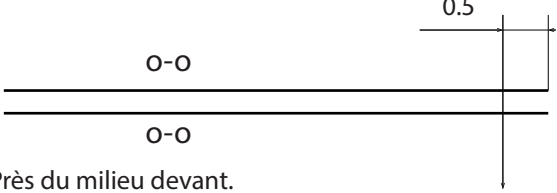
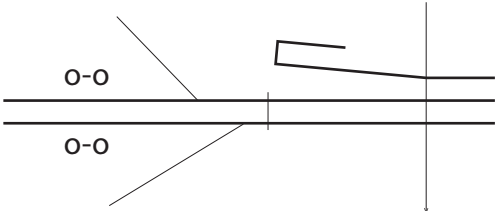
N°	Opérations	Renseignements techniques
8	Fendre, cranter, retourner.	
9	Ajuster, piquer les triangles (capucins).	
10	Surpiquer extérieur patte vers la devant.	
11	Ajuster, piquer le haut et le bas du sac de poche.	
12	Ajuster, réaliser piqure d'attente fond sac de poche.	 <p>Près du milieu devant.</p>
13	Ajuster, piquer biais sur sac de poche.	<p>Patte/sac de poche</p>  <p>Sac de poche</p> <p>Soutenir le biais dans les courbes.</p>

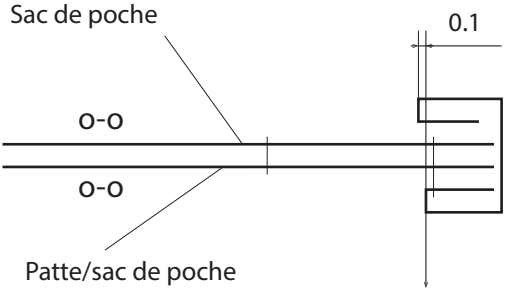
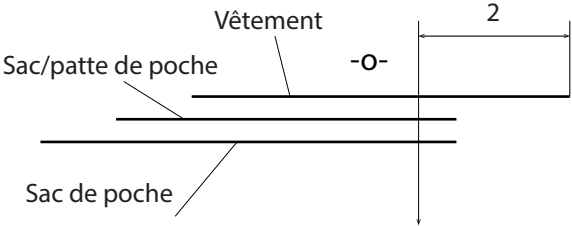
N°	Opérations	Renseignements techniques
14	Rabattre, surpiquer biais sur sac de poche.	
15	Réaliser piqûre d'attente au milieu devant.	
16	Surpiquer bord extérieur poche.	Voir vue de face.
17	Surpiquer milieu de poche.	Voir vue de face.



TAILLE		S	M	L	Tolérance
A	Largeur poitrine	51.5	55.5	59.5	2
B	Largeur grandes hanches	54.5	58.5	62.5	2
C	Longueur milieu devant depuis point milieu devant encolure	77.5	79.5	81.5	2
D	Longueur milieu dos depuis point milieu dos encolure	93.5	96	98.5	2
E	Longueur épaule depuis point épaule encolure	11.5	12	12.5	0.5
F	Largeur carrure devant	39	41	43	1
G	Largeur carrure dos	40	42	44	1
H	Longueur manche	58	58.5	59	1
I	Largeur bras	22	23	24	1
J	Largeur poignet	16	16.7	17.5	1
K	Hauteur côté	65	66.5	68	2

## Patrons miniatures numérotés

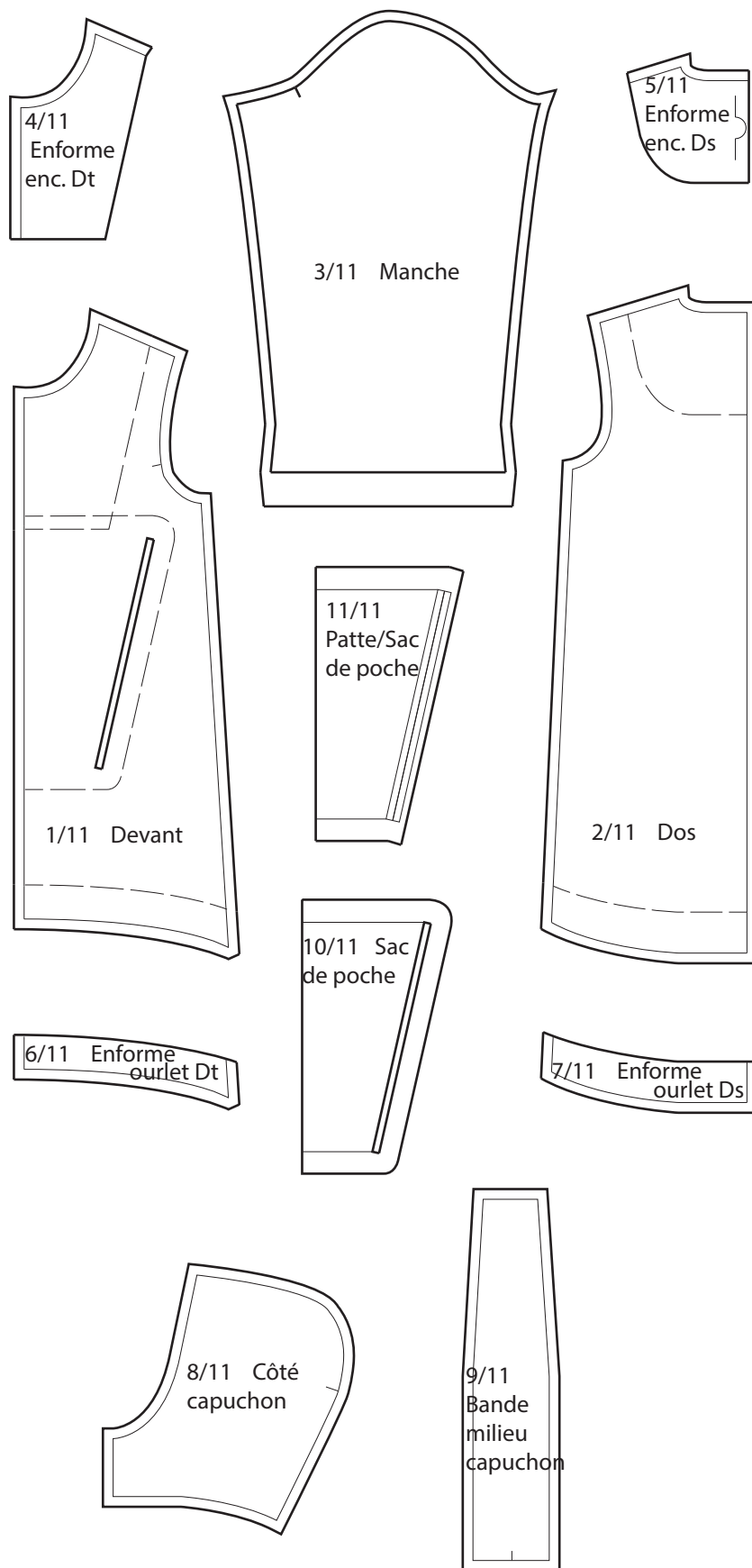



N°	Pièce	Quantité	Matière
1/11	Devant	2	T
2/11	Dos	2	T
3/11	Manche	2	T
4/11	Enforme enc. Dt	2	T
		2	R
5/11	Enforme enc. Ds	2	T
		2	R
6/11	Enforme ourlet Dt	2	T
		2	R
7/11	Enforme ourlet Ds	2	T
		2	R
8/11	Côté capuchon	4	T
9/11	Bande milieu capuchon	2	T
10/11	Sac de poche	2	T
11/11	Patte/Sac de poche	2	T







Entretien produit fini





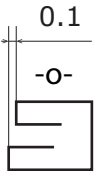
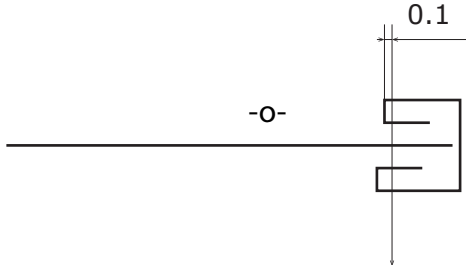
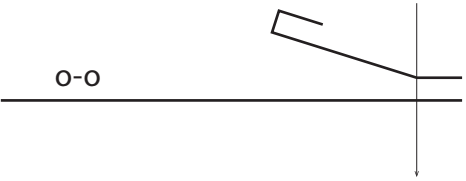
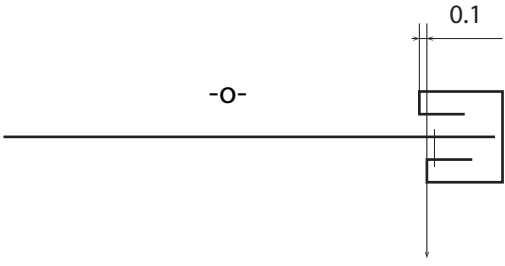
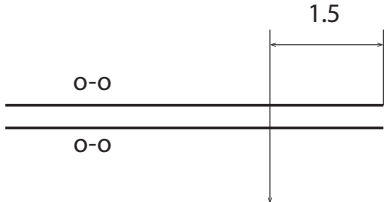
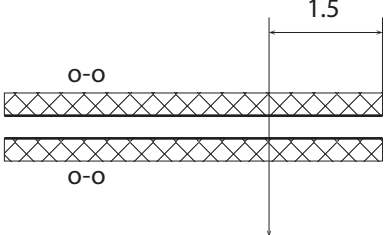

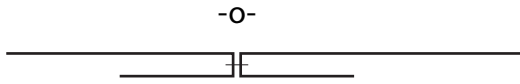
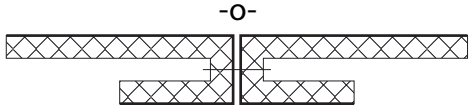
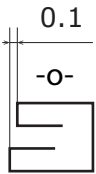
Dénomination	Composition	Quantité	Prix unitaire	Prix de revient
Tissu : Laize 1.4 m 	Laine, polyester	2.5 m	23.00 €	57.50 €
Fermeture détachable 80 cm	Coton et métal	1	11.70 €	11.70 €
Fermeture non détachable 20 cm	Coton et métal	1	3.85 €	3.85 €
Entoilage : Kufner double stretch: Laize 1.5 m	Polyester + colle Polyamide	0.5 m	2.50€	1.25 €
Fil montage : Gutermann col. 000	100% Polyester	1	3.40 €	3.40 €
Fil cordonnet : Gutermann col. 000	100% Polyester	1	2.55 €	2.55 €
Biais 2 cm	Coton	10 m	0.6 €	6.00 €
			<b>Total:</b>	<b>86.25 €</b>

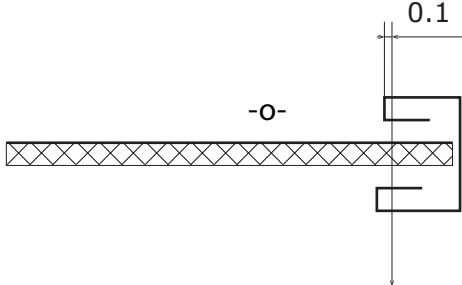
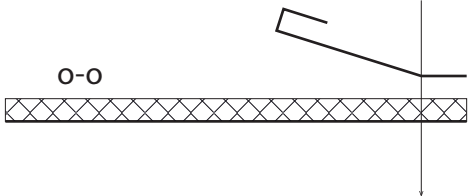
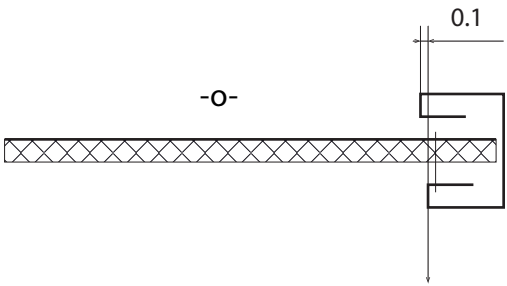
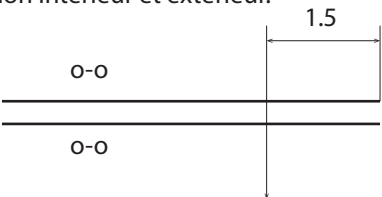

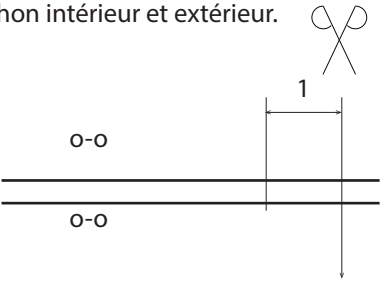
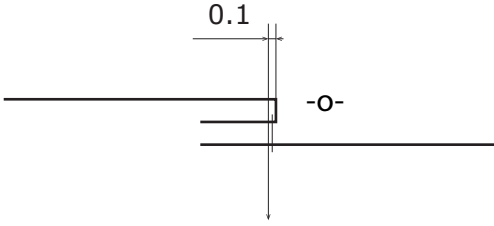

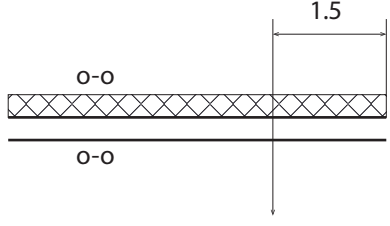
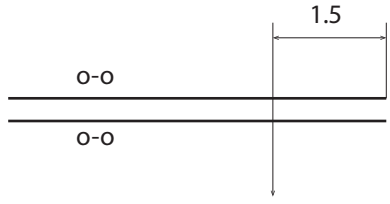
Pièces	Coutures	Valeurs
1/11 Devant	Milieu devant	1.5 cm
	Encolure	1.5 cm
	Epaule	1.5 cm
	Emmanchure	1.5 cm
	Sous-bras	1.5 cm
	Ourlet	1.5 cm
2/11 Dos	Milieu dos	1.5 cm
	Encolure	1.5 cm
	Epaule	1.5 cm
	Emmanchure	1.5 cm
	Sous-bras	1.5 cm
	Ourlet	1.5 cm
3/11 Manche	Emmanchure	1.5 cm
	Sous-bras	1.5 cm
	Ourlet	5 cm
4/11 Parementure devant	Milieu devant	1.5 cm
	Encolure	1.5 cm
	Epaule	1.5 cm
	Bord extérieur	0 cm
5/11 Enforme dos	Milieu dos	
	Encolure	1.5 cm
	Epaule	1.5 cm
	Bord extérieur	0 cm
6/11 Enforme ourlet devant	Milieu devant	1.5 cm
	Sous-bras	1.5 cm
	Bas de l'ourlet	1.5 cm
	Haut de l'ourlet	0 cm
7/11 Enforme ourlet dos	Milieu dos	1.5 cm
	Sous-bras	1.5 cm
	Bas de l'ourlet	1.5 cm
	Haut de l'ourlet	0 cm
8/11 Côté capuchon	Milieu devant	1.5 cm
	Bord extérieur	1.5 cm
	Couture côté	1.5 cm
	Encolure	1.5 cm
9/11 Bande milieu du capuchon	Bord extérieur	1.5 cm
	Coutures côté	1.5 cm
	Encolure	1.5 cm
10/11 Sac de poche	Milieu devant	0 cm
	Bord extérieur	3 cm
11/11 Patte/Sac de poche	Milieu devant	0 cm
	Bord du passepoil	1 cm
	Dessus	3 cm
	Dessous	3 cm

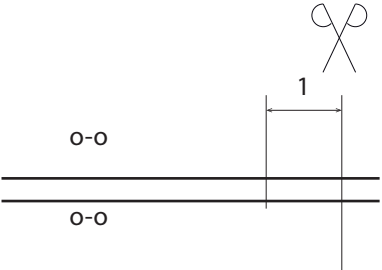
N°	Opérations	Renseignements techniques
1	Réaliser les poches.	Voir fiches détail poche.
2	Ajuster, piquer milieu dos en posant la fermeture à glissière.	Voir fiches détail milieu dos.
3	<p>Ajuster, piquer biais sur épaules devant et dos.</p> <p><u>Pose de biais en une seule piqûre</u></p> <p>1 Plier le biais en deux (au fer) en formant un décalage de 1 mm.</p> <p>2 Ajuster, surpiquer le biais en glissant le tissu dans le fond de la gorge.   Piquer en regardant l'-O-</p> <p><u>Pose de biais en deux piqûres</u></p> <p>1 Ajuster, piquer biais sur O-O du tissu au creux de la gorge.</p> <p>2 Rabattre le biais sur -O- et surpiquer.</p>	<p> sur 8cm à partir de l'emmanchure. En une ou deux fois selon le procédé choisi</p> <p></p> <p></p> <p></p> <p></p>
4	Ajuster, piquer épaules vêtement.	
	Ajuster, piquer épaules enforme et parementure.	

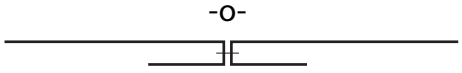
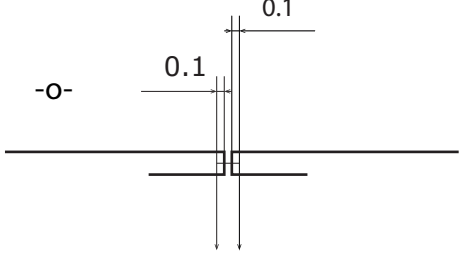
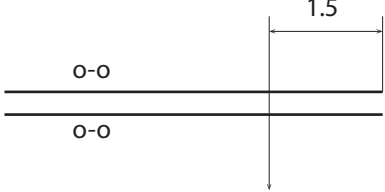
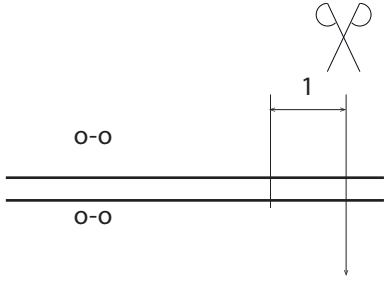
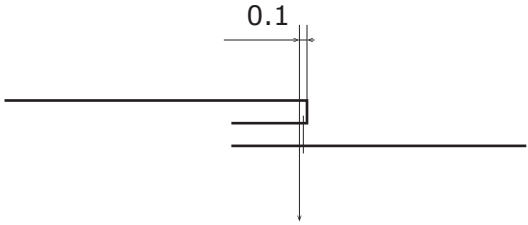
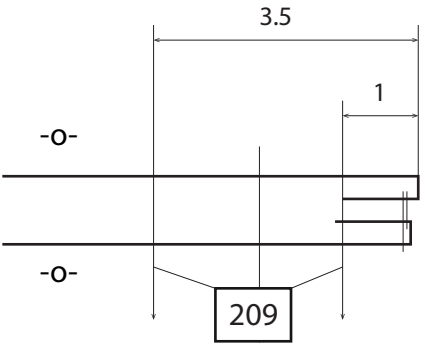
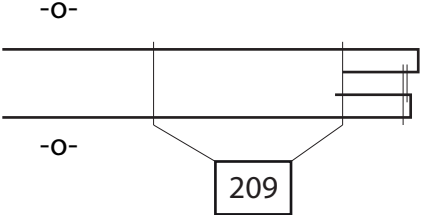
N°	Opérations	Renseignements techniques
5	Repasser épaules vêtements.	
	Repasser épaules enforme et parementure.	
6	<p>Ajuster, piquer biais sur bord extérieur enforme et parementure.</p> <p><u>Pose de biais en une seule piqûre</u></p> <p>1 Plier le biais en deux (au fer) en formant un décalage de 1 mm.</p>	<p>En une ou deux fois selon le procédé choisi</p> 
	<p>2 Ajuster, surpiquer le biais en glissant le tissu dans le fond de la gorge.</p> <p> Piquer en regardant l'-O-</p>	
	<p><u>Pose de biais en deux piqûres</u></p> <p>1 Ajuster, piquer biais sur O-O du tissu au creux de la gorge.</p>	
	2 Rabattre le biais sur -O- et surpiquer.	
7	Ajuster, piquer les côtés de capuchon sur la partie centrale.	<p>Capuchon intérieur et extérieur.</p> 

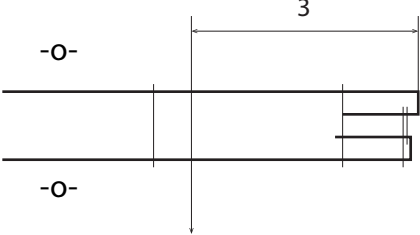

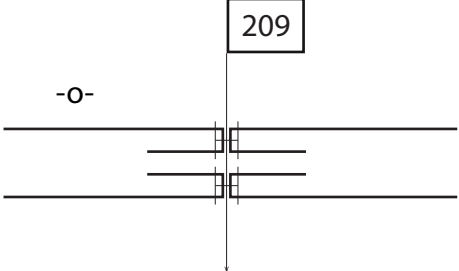
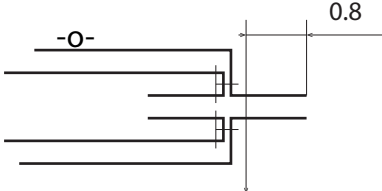

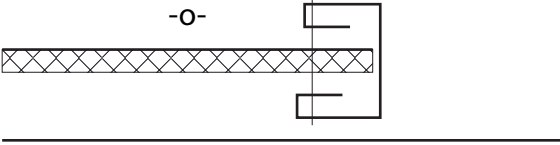
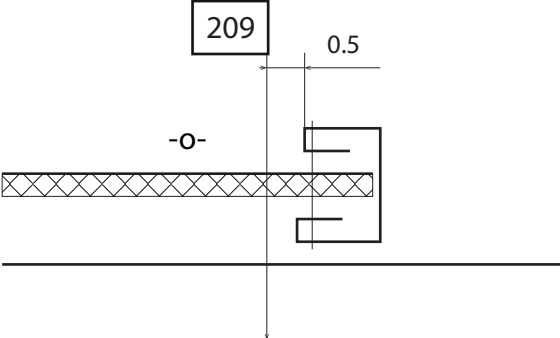

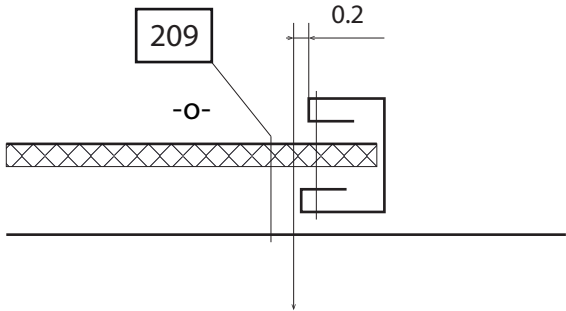
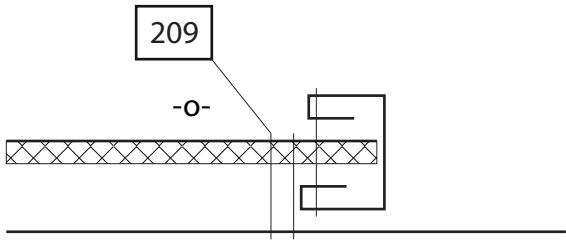
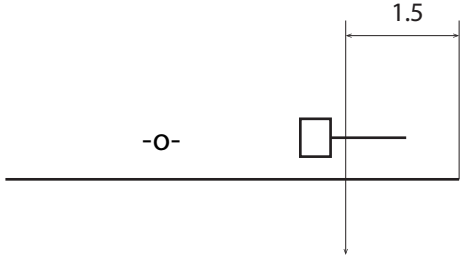
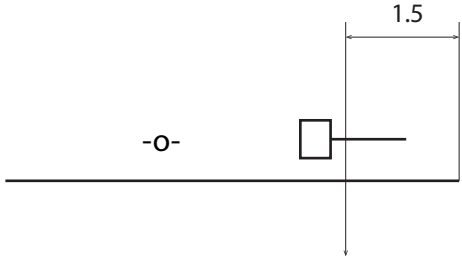
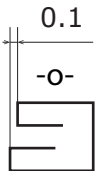
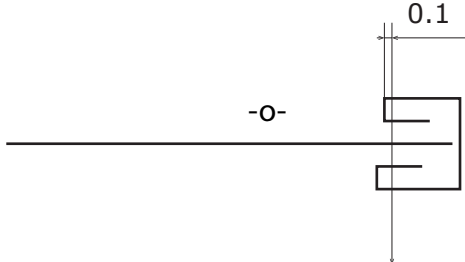
N°	Opérations	Renseignements techniques
8	Dégarnir les V.C.	Capuchon intérieur et extérieur. 
9	Glacer la couture.	Capuchon extérieur vers la bande centrale. 
11	Ajuster, piquer capuchon intérieur sur enforme et parementure.	 Intercaller pendoir à cheval sur le milieu dos. 
	Ajuster, piquer capuchon extérieur sur vêtement.	
	Contrôler capuchon intérieur sur enforme et parementure. Contrôler capuchon extérieur sur vêtement.	
11	Dégarnir les V.C.	Encolure vêtement et encolure parementure et enforme. 



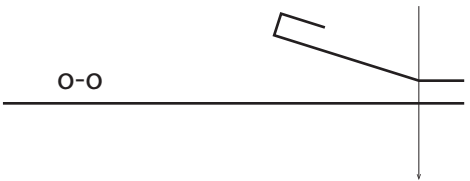
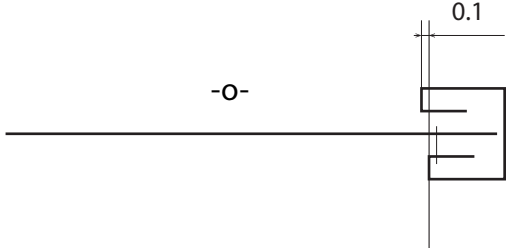
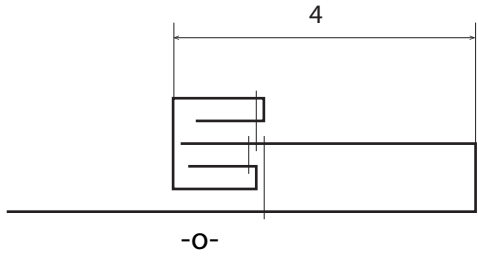

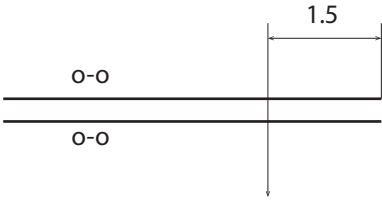
N°	Opérations	Renseignements techniques
12	Repasser .	
13	Surpiquer.	
14	Ajuster, piquer bord extérieur capuchon.	
15	Dégarnir les V.C.	
16	Glacer les V.C. vers le capuchon intérieur.	
17	Refouler le capuchon o-o suro-o . Faufiler le bord extérieur.	
18	Repasser.	

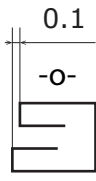
N°	Opérations	Renseignements techniques
19	Surpiquer.	
20	Ajuster, faufler les coutures d'encolure.	<p data-bbox="906 654 1315 694"> Faire correspondre les épaules.</p> 
21	Maintenir les V.C.	
22	Positionner en forme dos sur dos.	<p data-bbox="906 1406 1289 1487"> Raccords d'épaules. Poser vêtement à l'O-O sur buste.</p> 
23	Faufler.	

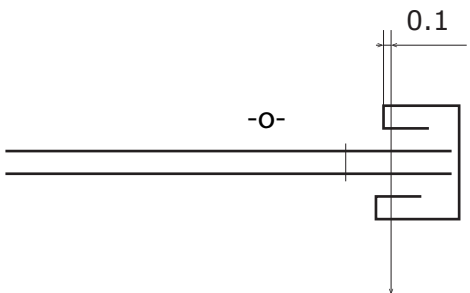
N°	Opérations	Renseignements techniques
24	Surpiquer.	
25	Repasser.	
26	Ajuster, piquer fermoir sur milieu devant.	
27	Ajuster, piquer fermoir sur milieu devant.	
28	Ajuster, piquer biais sur ourlet manches. <u>Pose de biais en une seule piqûre</u> 1 Plier le biais en deux (au fer) en formant un décalage de 1 mm.	En une ou deux fois selon le procédé choisi 
	2 Ajuster, surpiquer le biais en glissant le tissu dans le fond de la gorge. ⚠ Piquer en regardant l'-'O-'	

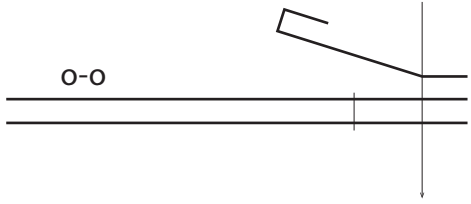
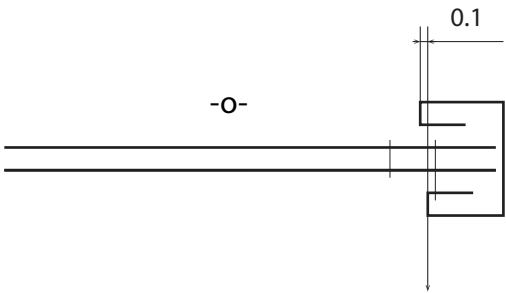
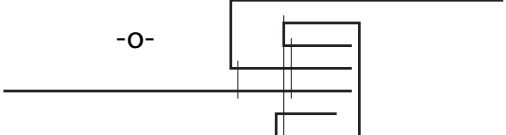
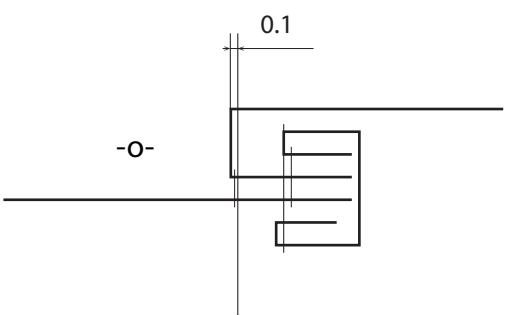

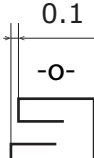

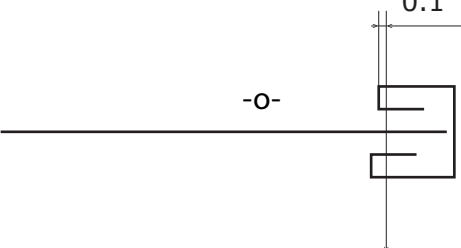
N°	Opérations	Renseignements techniques
	<p><u>Pose de biais en deux piqûres</u></p> <p>1 Ajuster, piquer biais sur O-O du tissu au creux de la gorge.</p>	
	<p>2 Rabattre le biais sur-O- et surpiquer.</p>	
29	<p>Préformer ourlet manches.</p>	
30	<p>Ajuster, piquer manches sur vêtement.</p>	<p> Respecter les reports d'angles.</p> 
	<p>Contrôler les emmanchures</p>	
31	<p>Ajuster, piquer biais aux emmanchures.</p> <p><u>Pose de biais en une seule piqûre</u></p> <p>1 Plier le biais en deux (au fer) en formant un décalage de 1 mm.</p>	<p>En une ou deux fois selon le procédé choisi</p> 
	<p>2 Ajuster, surpiquer le biais en glissant le tissu dans le fond de la gorge.</p> <p> Piquer en regardant l'-O-</p>	

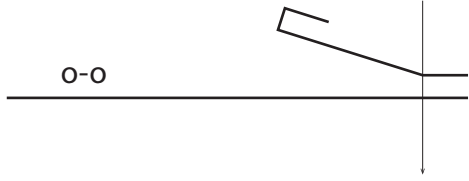
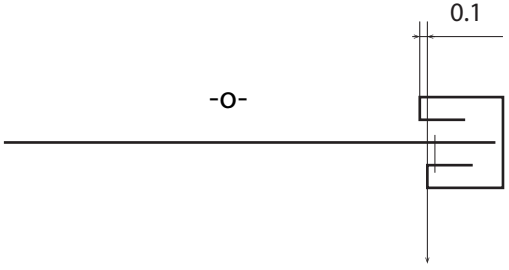
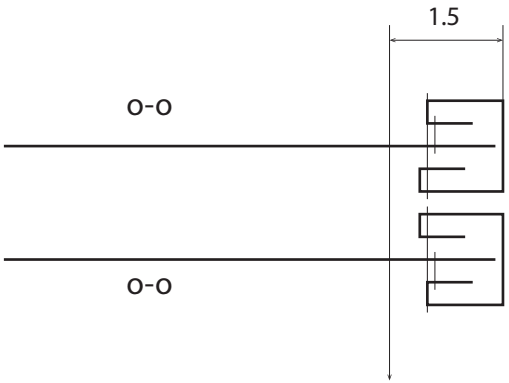
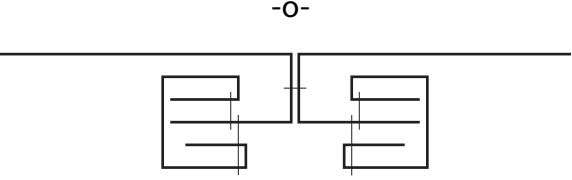
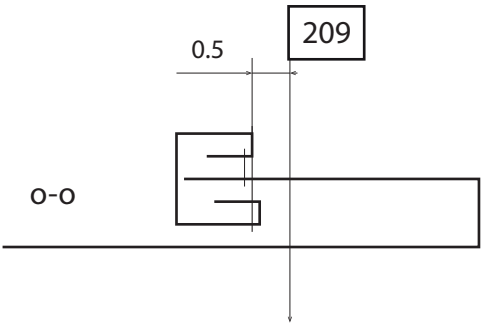
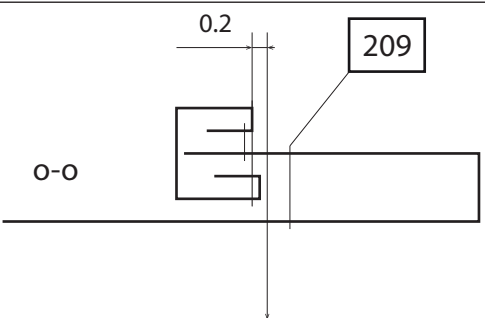
N°	Opérations	Renseignements techniques
	<p><u>Pose de biais en deux piqûres</u></p> <p>1 Ajuster, piquer biais sur O-O du tissu au creux de la gorge.</p>	
	<p>2 Rabattre le biais sur-O- et surpiquer.</p>	
32	<p>Repasser les emmanchures.</p>	<p>Vers la manche.</p> 
33	<p>Surpiquer emmanchures.</p>	
34	<p>Ajuster, piquer biais aux sous-bras vêtement et manches.</p> <p><u>Pose de biais en une seule piqûre</u></p> <p>1 Plier le biais en deux (au fer) en formant un décalage de 1 mm.</p>	<p> Au vêtement, arrêter le biais à 5 cm de l'ourlet. A la manche, arrêter le biais à la pliure de l'ourlet.</p> <p>En une ou deux fois selon le procédé choisi</p> 
	<p>2 Ajuster, surpiquer le biais en glissant le tissu dans le fond de la gorge.</p> <p> Piquer en regardant l'-O-</p>	

N°	Opérations	Renseignements techniques
	<p>Pose de biais en deux piqûres</p> <p>1 Ajuster, piquer biais sur O-O du tissu au creux de la gorge.</p>	
	<p>2 Rabattre le biais sur -O- et surpiquer.</p>	
35	Ajuster, piquer sous-bras.	
36	Repasser sous-bras.	
37	Plier et faufiler l'ourlet manches.	
38	Surpiquer l'ourlet manches.	

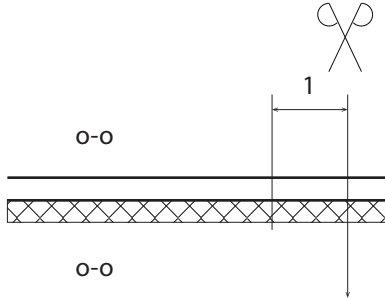
N°	Opérations	Renseignements techniques
39	Ajuster, piquer sous-bras en forme de vêtement.	
40	Repasser sous-bras en forme de vêtement.	
41	<p>Ajuster, piquer biais sur bord supérieur en forme de vêtement.</p> <p><u>Pose de biais en une seule piqûre</u></p> <p>1 Plier le biais en deux (au fer) en formant un décalage de 1 mm.</p>	
	<p>2 Ajuster, surpiquer le biais en glissant le tissu dans le fond de la gorge.</p> <p> Piquer en regardant l'-'O-'</p>	
	<p><u>Pose de biais en deux piqûres</u></p> <p>1 Ajuster, piquer biais sur O-O du tissu au creux de la gorge.</p>	
	<p>2 Rabattre le biais sur -O- et surpiquer.</p>	
42	Ajuster, piquer en forme d'ourlet de vêtement sur ourlet de vêtement.	

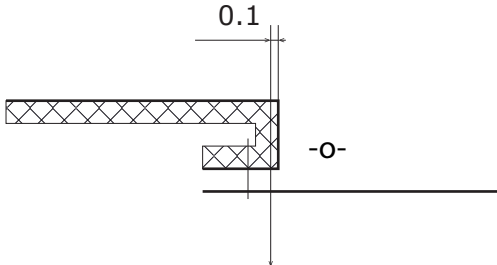
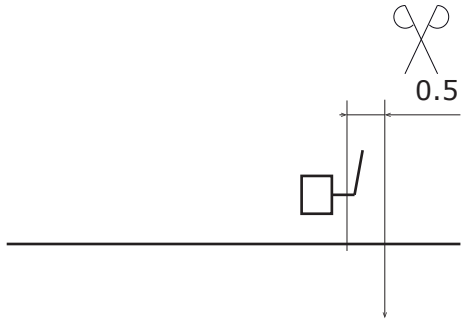
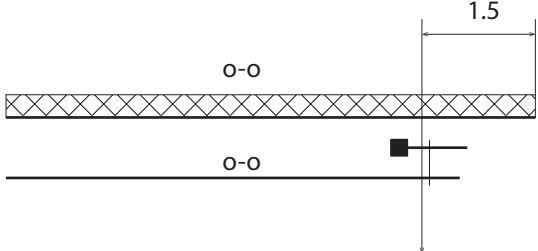
N°	Opérations	Renseignements techniques
	Contrôler les raccords sous-bras.	
43	Dégarnir les V.C.	
44	Glacer.	<p>Vers l'enforme.</p>  Stopper à 5 cm des milieux devant et dos. 
45	Dégarnir couture milieu devant.	
46	Ajuster, piquer parementure ourlet sur devant.	
46	Retourner.	

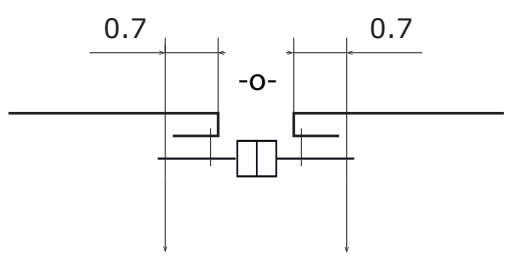
N°	Opérations	Renseignements techniques
48	Surpiquer milieu devant.	<p>La largeur de la surpiqûre égale la largeur du ruban moins 1 mm.</p> 
49	Eplucher.	
50	Repassage final.	

Emballer dans une housse plastique

Sur cintre, sur tringle.

15 par tringle de 1m.

